

AUTOMATISCHE-SCHLAUCHROLLE

Art.-Nr./No. d'art. 222853

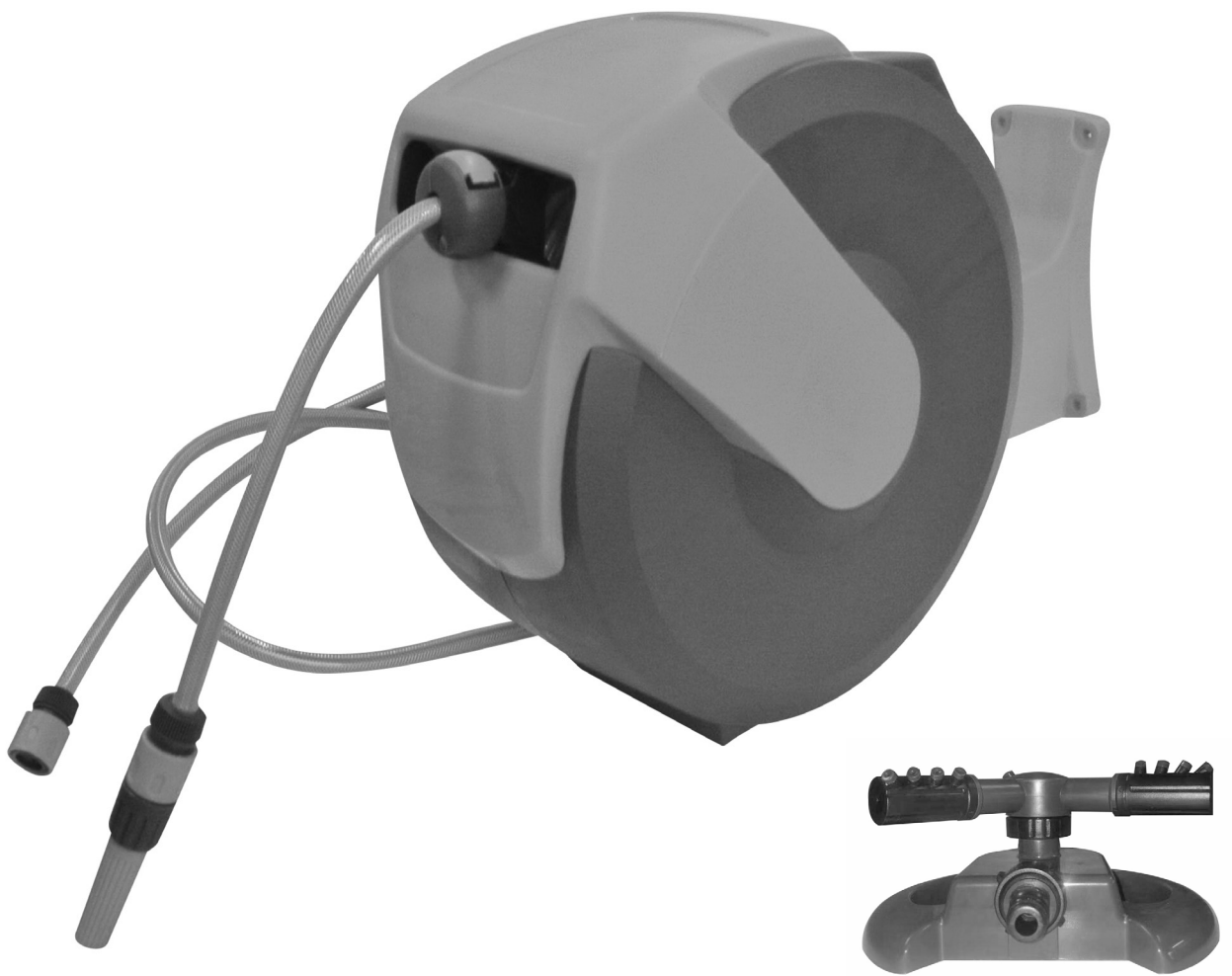

TEDURA

BEDIENUNGSANLEITUNG

CH-IMPORTEUR: MAX TRADA AG · ADETSWILERSTRASSE 4 · CH-8344 BÄRETSWIL

BEDIENUNGSANLEITUNG

AUTOMATISCHE-SCHLAUCHROLLE

AUSPACKEN

Bitte prüfen Sie den Inhalt Ihres Pakets:

- A - Anleitung
- B - Eisenwarenpaket
- C - Schlauchaufroller
- D - Wandbefestigung

Das Eisenwarenpaket enthält:

- Wandbefestigung B.1 x 4
- Schrauben B.2 x 4 Sets

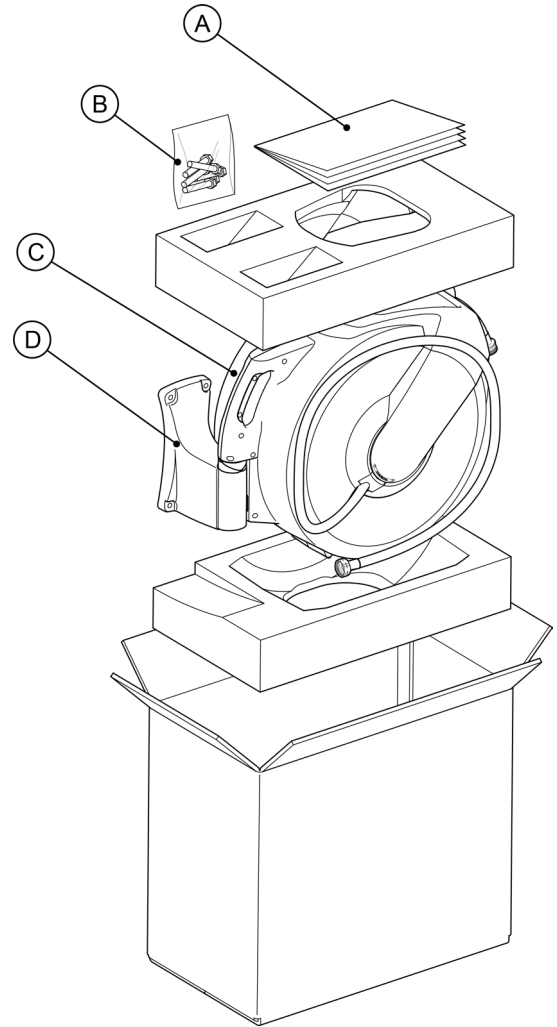
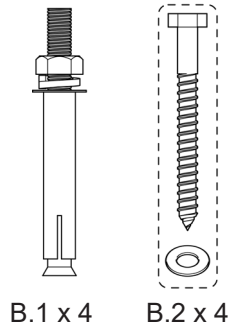

KUPPLUNGEN

Ihr Schlauchaufroller wurde mit der folgenden Endschlauchkonfigurationen ausgestattet:

1. Sprühdüse
2. Auslassschlauch
3. Zuführschlauch
4. Rasensprinkler

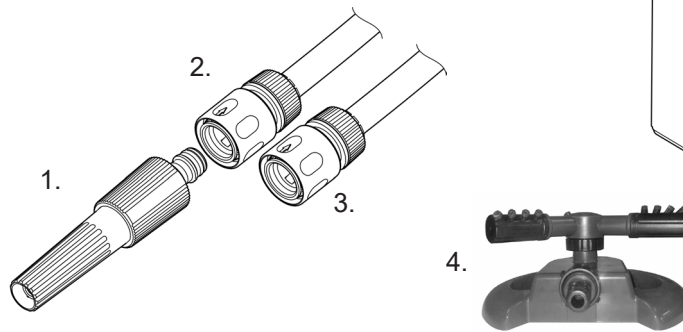

VORBEREITEN IHRER WERKZEUGE (nicht enthalten)

Die Installation funktioniert mit dem richtigen Werkzeug besser...

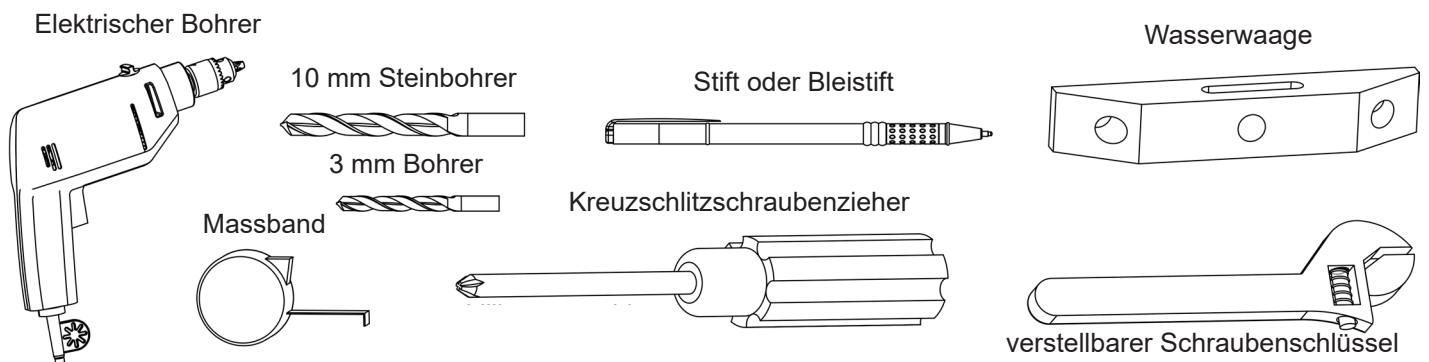

BEDIENUNGSANLEITUNG

AUTOMATISCHE-SCHLAUCHROLLE

WAHL DES BESTEN STANDORTS

Wählen Sie für die Montage Ihres Schlauchaufrollers den besten Standort:

1. **In der Nähe Ihres Arbeitsplatzes.** Ihr Schlauchaufroller wird mit einem langen Schlauch geliefert. Überlegen Sie, wo Sie das Wasser brauchen und stellen Sie sicher, dass der Schlauch bis dorthin reicht.
2. **In der Nähe eines Wasserhahns.** Dieser Schlauchaufroller wird mit einem 2 m langen Zuführschlauch geliefert, also sollten Sie einen Standort in der Nähe eines Wasserhahns wählen.
3. **An einer stabilen Wand oder Struktur.** Es gibt viele Optionen für die Montage dieses Schlauchaufrollers an verschiedenen Strukturen, aber es ist wichtig, dass die Struktur stabil genug ist, um das Gewicht des Aufrollers zu tragen. Das können mit Wasser bis zu 15 kg sein.
4. **Im Schatten.** Wenn Sie Ihren Schlauchaufroller an einem schattigen Ort in Ihrem Garten montieren, können Sie die schädlichen Auswirkungen des Sonnenlichts auf Aufroller und Schlauch verringern und somit die Lebensdauer erhöhen.

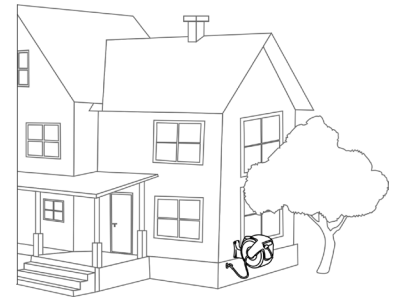

INSTALLATION: Gemauerte Wand

Wählen Sie diese Methode für Stein- oder Ziegelsteinmauern.

ACHTUNG: Stellen Sie sicher, dass sich am Bohrort keine elektrischen Leitungen oder sonstige Rohre in der Wand befinden.

VORSICHT: Wenn Sie Werkzeuge wie einen Elektroböhrer verwenden, tragen Sie am besten einen Augenschutz.

1. Mit Ihrem Elektroböhrer, dem 10 mm Steinböhrender und der Wasserwaage bohren Sie das abgebildete Bohrmuster, wobei jedes Loch etwa 5 cm tief sein sollte. Entfernen Sie die Mutter, den Federring und die Unterlegscheibe vom Schlitzbolzen (B.1).
2. Fügen Sie die Schlitzbolzen (mit Muffen) in die Löcher ein.
3. Montieren Sie die Wandhalterung (D) an die Bolzen, dann Mutter, Federring und Unterlegscheibe. Die Mutter festziehen, bis der Schlitzbolzen sicher sitzt.
4. Hängen Sie den Schlauchaufroller (C) auf die Wandhalterung (D).
5. Verbinden Sie den Zuführschlauch mit der Wasserquelle.

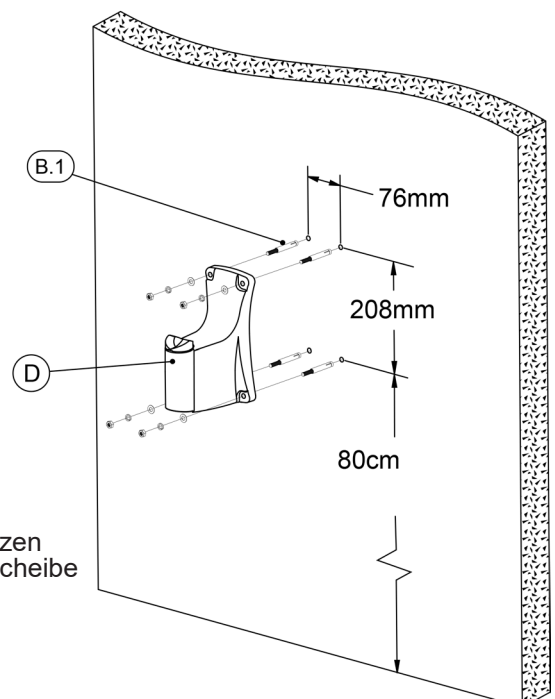
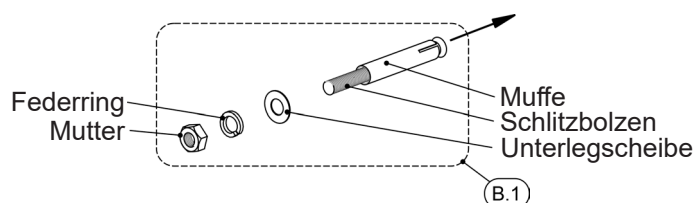

BEDIENUNGSANLEITUNG

AUTOMATISCHE-SCHLAUCHROLLE

BEDIENUNGSANLEITUNG

1. Ziehen Sie den Schlauch bis zur gewünschten Länge heraus. Der Schlauch bleibt automatisch in dieser Position.
2. Um den Schlauch zu entsperren und wieder einzuziehen, ziehen Sie kurz am Schlauch. Gehen Sie mit dem Schlauch zurück zum Schlauchaufroller.

Achtung: Halten Sie stets den Schlauch fest, bis er vollständig wieder in den Schlauchaufroller hineingezogen wurde.

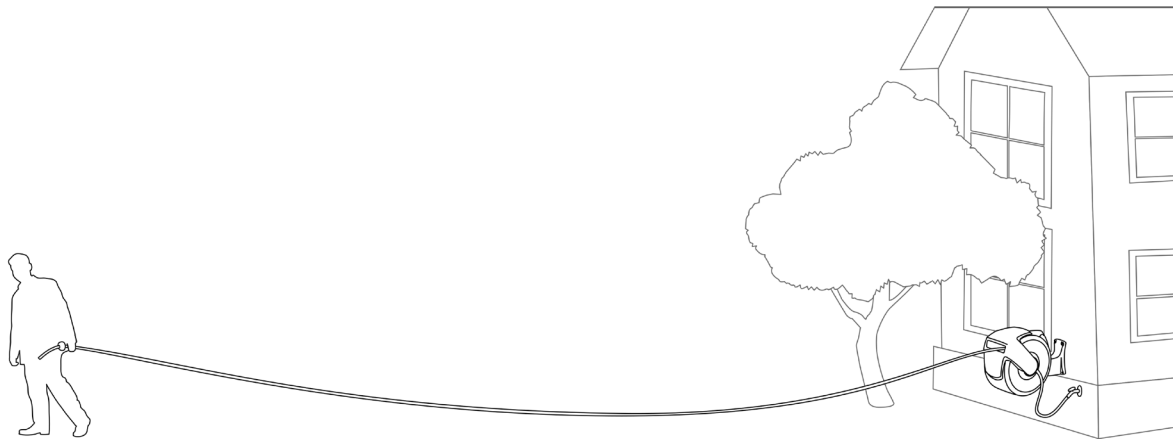

ANPASSEN DER KUGELRASTE

Der Standort der Kugelraste kann angepasst werden, damit mehr oder weniger Schlauch offen liegt, sobald er vollständig aufgewickelt wurde.

1. Ziehen Sie den Schlauch bis zur gewünschten Länge heraus und stellen Sie sicher, dass der Schlauchaufroller gesperrt ist (keine Rückwicklung).
2. Öffnen Sie den Verschluss an der Kugel und bewegen Sie sie an den gewünschten Platz.
3. Schliessen Sie den Verschluss wieder.
4. Es könnte nötig sein, die Federspannung aufgrund der neuen Kugelposition anzupassen. Siehe Abschnitt „Federanpassung“.

Achtung: Stellen Sie immer sicher, dass der Schlauchaufroller verriegelt ist, bevor Sie die Kugelraste entfernen, und stellen Sie sicher, dass die Kugelraste sicher befestigt ist, bevor Sie den Aufroller wieder entriegeln.

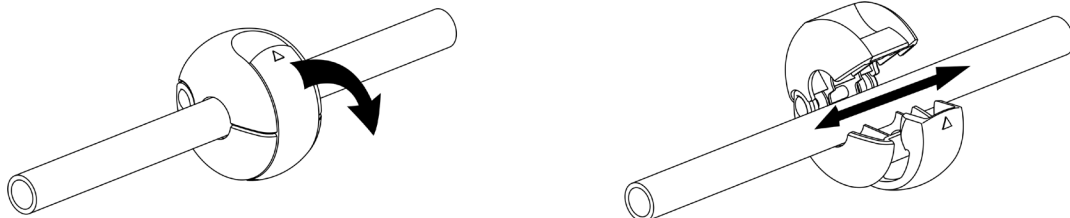

TIPPS ZU PFLEGE UND WARTUNG

- Stellen Sie die Wasserquelle ab und lassen Sie den Druck aus dem Schlauch entweichen, wenn er nicht benutzt wird.
- Um ein Auffrieren und potenzielle Schäden am Schlauchaufroller zu vermeiden, sollte er während der Wintermonate drinnen aufbewahrt werden.
- Reinigen Sie Gehäuse und Schlauch nur mit milder Seife und Wasser.

BEDIENUNGSANLEITUNG

AUTOMATISCHE-SCHLAUCHROLLE

FEDERANPASSUNG

Mit der Zeit ist es natürlich, dass die Feder etwas an Spannung verliert. Sie kann ganz einfach angepasst werden, damit Sie lange Freude an dem Produkt haben.

Achtung: Nur die Feder anpassen, wenn der Schlauch vollständig aufgewickelt ist. NICHT ZU FEST ZIEHEN.

1. Entfernen Sie die Seitenabdeckung mit der Markierung „COIL SPRING ADJUSTMENT“ [Schraubenfederanpassung]. Falls nötig verwenden Sie einen flachen Schraubenzieher zum Aufstemmen.
2. Klappen Sie die Handkurbel heraus.
3. Drehen Sie die Kurbel im Uhrzeigersinn, um die Spannung zu verstärken und gegen den Uhrzeigersinn, um sie zu verringern.
4. Drehen Sie die Kurbel 5 Mal in die gewünschte Richtung. Prüfen Sie die Federspannung, indem sie ein kurzes Stück Schlauch herausziehen und es wieder aufwickeln lassen.
5. Wiederholen, bis gerade genug Spannung vorhanden ist, um den Schlauch vollständig aufzuwickeln.

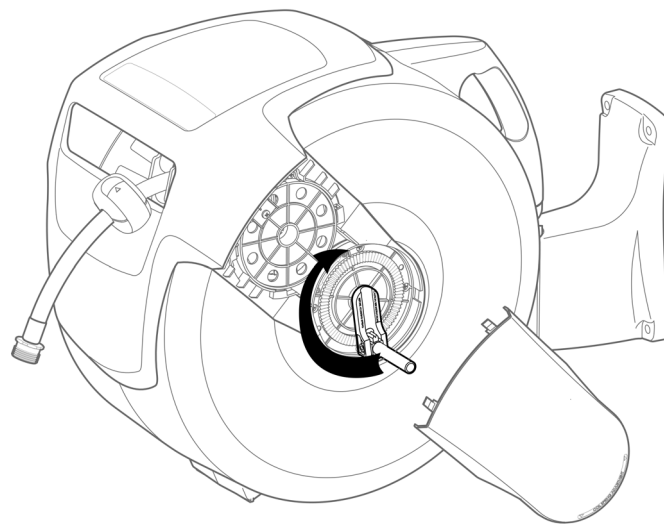

GARANTIE

- Das Gerät hat zwei Jahre Garantie ab Verkaufsdatum. (Rechnung aufbewahren!)
- Schäden die von falschem Gebrauch herrühren fallen nicht unter die Garantieansprüche.